

Sprachmelder

für Nichtraucher- und Risikobereiche

Diese Anleitung umfasst folgende Modelle:

- **SM01** Zigarettenrauchmelder
- **SM01F** Zigarettenrauchmelder mit Funksender
- **SM02** Feuerzeug-Flammenmelder
- **SM02F** Feuerzeug-Flammenmelder mit Funksender
- **SM03** Zigarettenrauch- und Feuerzeug-Flammenmelder
- **SM03F** Zigarettenrauch- und Feuerzeug-Flammenmelder mit Funksender
- **SM04** Zigarettenrauch- und Feuerzeug-Flammenmelder mit Bewegungsmelder
- **SM04F** Zigarettenrauch- und Feuerzeug-Flammenmelder mit Bewegungsmelder und Funksender
- **SM05** Sprachmelder mit Blitzlicht
- **SM05F** Sprachmelder mit Blitzlicht mit Funkempfänger
- **SM06** Sprachwarnsystem mit Bewegungssensor
- **SM07** Sprachansagesystem mit Doppel-Bewegungssensor
- **SMFB1** Infrarot-Fernbedienung für Sprachmelder
- **SMSK1** Schutzkorb für Sprachmelder

1. Einleitung

Lesen Sie diese Bedienungsanleitung vollständig und sorgfältig durch. Die Bedienungsanleitung gehört zu diesem Produkt und enthält wichtige Hinweise zur Inbetriebnahme und Handhabung.

Beachten Sie immer alle Sicherheitshinweise.

Sollten Sie Fragen haben oder unsicher in Bezug auf die Handhabung der Geräte sein, fragen Sie einen Fachmann oder informieren Sie sich im Internet unter www.indexa.de.

Bewahren Sie diese Anleitung sorgfältig auf und geben Sie sie ggf. an Dritte weiter.

2. Bestimmungsgemäße Verwendung

Die Geräte der Sprachmelder-Reihe SM01, SM02, SM04, SM06 und SM07 beinhalten Spezielsensoren für Zigarettenrauch, Feuerzeugflammen, Bewegung oder eine Kombination davon. Die Geräte SM01F / SM02F / SM03F und SM04F beinhalten zusätzlich einen Funksender.

Der Sprachmelder SM05 mit Blitzlicht wird durch ein Signal eines mit einem 2-Draht angeschlossenen Sprachmelders ausgelöst.

Der Sprachmelder SM05F mit Blitzlicht und Funkempfänger wird per Funk durch ein Signal eines Sprachmelders mit Funksender ausgelöst.

Alle Sprachmelder SM01 bis SM05 mit und ohne Funkmodul können zusätzlich über einen separaten Schließer-Eingang ausgelöst werden und besitzen einen potentialfreien Ausgang über ein Wechsler-Relais.

Die Stromversorgung der Sprachmelder erfolgt entweder über ein geeignetes 6 V DC Netzgerät (nicht im Lieferumfang enthalten), das am Netzstrom angeschlossen ist oder über 4 Stück 1,5 V AA Batterien LR6 (nicht im Lieferumfang enthalten).

Alle Sprachmelder besitzen ein Sprachmodul. Wird ein Melder ausgelöst, ist eine entsprechende, deutliche Sprachansage zu hören.

Alle Sprachmelder werden mit einer SD-Karte geliefert, mit der z.B. über einen Windows-PC Meldungen aufgenommen werden können.

An einem SM05F können beliebig viele Funk-Sprachmelder SM01F / SM02F / SM03F bzw. SM04F angemeldet werden. Im Alarmfall bei Rauch- oder Feuererkennung löst dieser SM05F zusätzlich mit aus.

Alle Sprachmelder sind für die Anbringung im Innenbereich zugelassen und für die Deckenmontage geeignet, die Melder SM05, SM05F, SM06 und SM07 sind zusätzlich für die Wandmontage geeignet.

Einstellungen im Menü werden mit der separat erhältlichen Fernbedienung SMFB1 vorgenommen.

Die Stromversorgung der Fernbedienung erfolgt über die mitgelieferte 3 V CR2025 Batterie.

Der separat erhältliche Schutzkorb SMSK1 ist zum Schutz eines Sprachmelders vor Beschädigung, Vandalismus und Diebstahl geeignet.

Diese Geräte sind nicht zur Meldung von Feuer oder als Teil eines Feuermeldersystems zugelassen.

Jede andere Verwendung oder Veränderung der Geräte gilt als nicht bestimmungsgemäß und birgt erhebliche Unfallgefahren. Der Hersteller haftet nicht für Schäden, die durch nicht bestimmungsgemäßen Gebrauch oder falsche Bedienung verursacht werden.

Diese Geräte sind nicht dafür bestimmt, durch Personen (einschließlich Kinder) mit eingeschränkten physischen, sensorischen oder geistigen Fähigkeiten oder mangels Erfahrung und/oder mangels Wissen benutzt zu werden, es sei denn, sie werden durch eine für ihre Sicherheit zuständige Person beaufsichtigt oder erhalten von ihr Anweisungen, wie die Geräte zu benutzen ist. Kinder müssen beaufsichtigt werden, um sicherzustellen, dass sie nicht mit den Geräten spielen.

3. Lieferumfang

Kontrollieren Sie unmittelbar nach dem Auspacken den Lieferumfang auf Vollständigkeit sowie den einwandfreien Zustand der Geräte.

Sprachmelder SM0x / SM0xF (x=1 bis 7)

1x Sprachmelder inkl. SD-Karte

1x Schlüssel

1x Bedienungsanleitung

Fernbedienung SMFB1

1x Fernbedienung

1x 3 V CR2025 Batterie

1x Bedienungsanleitung

Schutzkorb SMSK1

1x Schutzkorb

2x Befestigungsschrauben lang

2x Befestigungsschrauben kurz

1x Inbusschraube mit 2 Unterlegscheiben

1x Bedienungsanleitung

4. Technische Daten

Sprachmelder

| | |
|---|--|
| Betriebsspannung: | 6 \equiv V DC |
| Stromversorgung: | 4x AA 1,5 V Batterien <u>oder</u> 6 V DC Netzgerät |
| Stromaufnahme: | 300 μ A bei Ruhe, 200 mA bei Aktivierung |
| Rauch-Überwachungsbereich: | 3 x 3 x 3 m (bei SM01 / SM01F / SM03 / SM03F / SM04 / SM04F) |
| Lebensdauer des Rauchsensors: | 6 Jahre Betrieb |
| Feuerzeugflammen-Erfassungsreichweite: | max 4 m (bei SM02 / SM02F / SM03 / SM03F / SM04 / SM04F) |
| PIR-Bewegungsmelder-Erfassungsreichweite: | max. 5m (bei SM04 / SM04F / SM06 / SM07) |
| Funksender: | 433 MHz (nur bei Funk-Sprachmeldern) |
| Funkreichweite: | max. 20 m (nur bei Funk-Sprachmeldern) |
| Ansagelautstärke: | max. 95 dB (A) |
| Externer Eingang: | Schließer (NO) (nicht bei SM06 / SM07) |
| Relaisausgang: | Wechsler, max. 30 V DC / 1 A (nicht bei SM06 / SM07) |
| Blitzlicht: | bei SM05 / SM05F |
| Anwendungsbereiche: | Innenräume |
| Betriebstemperatur: | -10 °C bis +50 °C |
| Luftfeuchtigkeit: | 0 bis 95% nicht kondensierend |
| Verbindungskabel zwischen Sprachmeldern: | Litzenkabel |
| Montage: | Deckenmontage: alle Sprachmelder zusätzlich für Wandmontage geeignet: SM05 / SM05F / SM06 / SM07 |
| Abmessungen: | 123 x 194 x 55 mm |

Fernbedienung SMFB1

| | |
|---------------------|------------------------|
| Betriebsspannung: | 3 \equiv V DC |
| Stromversorgung: | 1x 3 V Batterie CR2025 |
| Leistungsaufnahme: | max. 1 mW |
| Übertragung: | Infrarot |
| Abmessungen: | 40 x 87 x 7 mm |
| Betriebstemperatur: | -10 °C bis +50 °C |

5. Ausstattung

Sprachmelder

- 1 Montageloch für die Wandbefestigung (mittig hinter dem Sprachmodul [4])
- 2 Öffnungsmöglichkeit
- 3 Montageloch für die Deckenbefestigung
- 4 Lautsprecher
- 5 Batterieklappen
- 6 SD-Karte
- 7 Modellabhängiger Spezialsensor / Blitzlicht s. Kapitel B
- 8 Montageloch für die Wand- bzw. Deckenbefestigung
- 9 IR-Empfänger für Fernbedienung SMFB1
- 10 Klemmleiste A (Drahtverbindung zu weiteren Meldern sowie Anschluss an 6 V DC)
- 11 Einlern-Taste LEARN
- 12 Taste SEND
- 13 Klemmleiste B (Anschluss für externen Eingang und NO/NC Wechslerkontakt)
- 14 Schlüssel

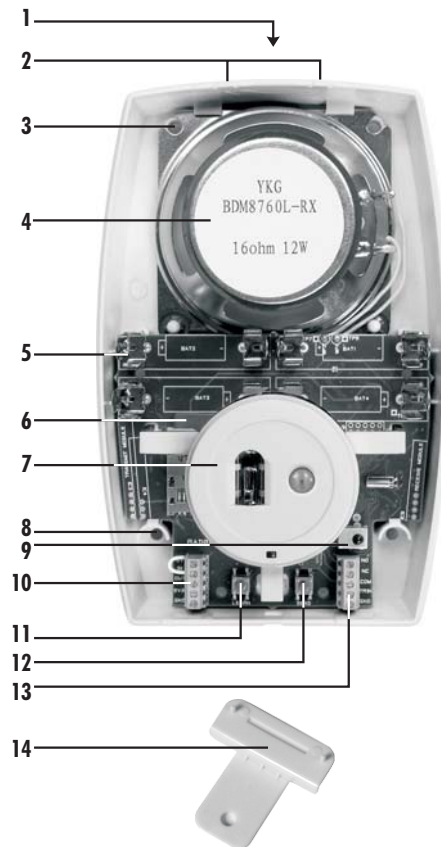

Fernbedienung SMFB1

- 15 IR-Sender
- 16 blaue Menü-Taste CIG-ARRETE
- 17 rote Power-Taste POWER
- 18 Ansagen-Tasten MESSAGE
- 19 Sprach-Tasten LANGUAGE
- 20 Rauchsensitivität-Tasten SMOKE
- 21 Flammensensitivität-Tasten FLAME
- 22 Wiederholungs-Tasten MODE
- 23 Verzögerungs-Tasten TIME DELAY
- 24 Batteriefach
- 25 gelbe Menü-Taste SPEECHPOD
- 26 Lautstärke-Tasten VOLUME
- 27 Übergangverzögerungs-Tasten TRANSIENT
- 28 Bewegungsrichtungs-Tasten DUAL/SELECT

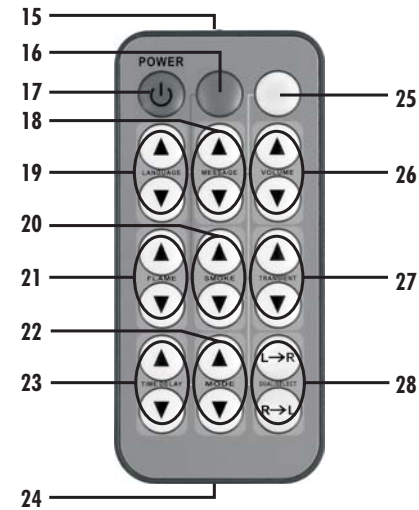

Schutzkorb SMSK1

- 29 Schutzgitter
- 30 Montageplatte
- 31 Schließblock A (für Inbusschraube und Unterlegscheiben)
- 32 Befestigungsloch B für Sprachmelder (für lange Schrauben)
- 33 Montageloch C
- 34 Kabeldurchführungsloch
- 35 Befestigungsloch D für Sprachmelder (für kurze Schrauben)

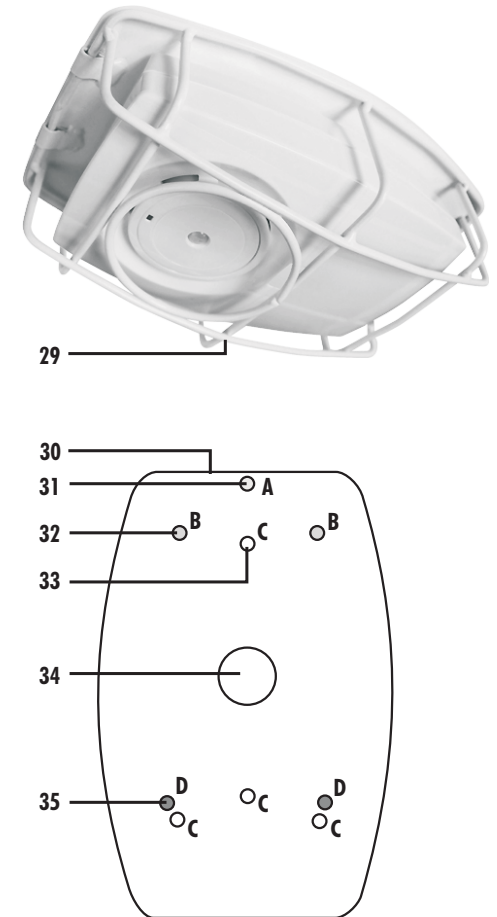

6. Sicherheitshinweise

Die folgenden Hinweise dienen Ihrer Sicherheit und Zufriedenheit beim Betrieb des Gerätes. Beachten Sie, dass die Nichtbeachtung dieser Sicherheitshinweise zu erheblichen Unfallgefahren führt.

- ⚠ **Gefahr!** Bei Nichtbeachtung dieses Hinweises werden Leben und Gesundheit gefährdet.
- Lassen Sie Kleinkinder nicht unbeaufsichtigt mit dem Gerät, Verpackungsmaterial oder Kleinteilen! Andernfalls droht Lebensgefahr durch Erstickten!
- Führen Sie den Anschluss und die Montage getrennt vom Netzstrom durch! Andernfalls droht Lebensgefahr durch Stromschlag!
- Beschädigen Sie bei Bohrarbeiten und beim Befestigen keine Leitungen für Gas, Strom, Wasser oder Telekommunikation! Andernfalls droht Lebens- und Verletzungsgefahr!
- Behandeln Sie Zuleitungen vorsichtig! Verlegen Sie diese so, dass sie nicht beschädigt werden können und keine Stolpergefahr darstellen. Befestigen Sie die Kabel ausreichend. Ziehen Sie die Kabel nicht über scharfe Kanten, und quetschen oder klemmen Sie sie nicht anderweitig ein. Andernfalls droht Lebens- und Verletzungsgefahr!
- Setzen Sie das Gerät nicht der Nähe von Feuer, Hitze oder lang andauernder Temperatureinwirkung über +50 °C aus! Andernfalls droht Lebensgefahr durch Brand!
- Schließen Sie keine Fremdspannung an die Anschlussklemmen des Sprachmelders an. Andernfalls droht Lebens-, Verletzungs- und Brandgefahr!
- Bei Anschluss eines Netzgerätes achten Sie darauf, dass eine Netzsteckdose in der Nähe des Gerätes ist und halten Sie diese leicht zugänglich.
- Stecken Sie das Netzgerät beim Netzstromanschluss vollständig in die Netzsteckdose! Fassen Sie es nicht mit feuchten Händen an. Andernfalls droht Lebensgefahr durch Stromschlag!
- Betreiben Sie den Sprachmelder nur in trockenen Räumen! Setzen Sie ihn nicht Tropf- oder Spritzwasser aus. Reinigen Sie das Gerät nur mit einem trockenen und ggf. nebelfeuchten Tuch. Tauchen Sie das Gerät nicht in Wasser ein. Andernfalls droht Lebensgefahr durch Stromschlag und Brand.
- Schließen Sie kein beschädigtes Gerät (z. B. Transportschaden) an und trennen Sie bei Beschädigungen sofort die Netzstromversorgung! Ziehen Sie das Netzgerät aus der Netzsteckdose. Lassen Sie die Schäden sofort durch einen Fachmann beheben. Andernfalls droht Lebensgefahr durch Stromschlag und Brand!
- Betreiben Sie den Sprachmelder bei Verwendung mit Netzgerät ausschließlich mit einem geeigneten 6 V DC Netzgerät. Vergewissern Sie sich vor dem Netzstromanschluss des Netzgerätes, dass der Netzstrom vorschriftsmäßig mit 230 V AC, 50 Hz und mit einer vorschriftsmäßigen Sicherung ausgestattet

ist. Andernfalls droht Lebensgefahr durch Stromschlag und Brand!

- Schützen Sie das Gerät und Kabel vor starken magnetischen oder elektrischen Feldern sowie vor starken mechanischen Beanspruchungen und Erschütterungen!
- Lassen Sie Reparaturen nur von autorisiertem und geschultem Fachpersonal durchführen! Andernfalls droht Beschädigung durch unsachgemäßen Gebrauch und der Verlust der Garantie!
- Achten Sie darauf, dass Batterien nicht kurzgeschlossen oder ins Feuer geworfen werden. Sie dürfen außerdem nicht aufgeladen oder geöffnet werden. Es besteht Lebensgefahr durch Explosion!
- Ausgelaufene oder beschädigte Batterien können bei Berührung mit der Haut Verätzungen verursachen, benutzen Sie deshalb in diesem Fall geeignete Schutzhandschuhe.

⚠ **Achtung!** Bei Nichtbeachtung dieses Hinweises werden Sachwerte gefährdet.

- Versorgen Sie den Sprachmelder mit Strom entweder durch ein Netzgerät oder mit geeigneten Batterien.
- Betreiben Sie die Fernbedienung und den Sprachmelder (bei Verwendung mit Batterien) ausschließlich mit den zugelassenen Batterietypen und achten Sie beim Einlegen der Batterien auf die richtige Polung.
- Ziehen Sie bei längerem Nichtbenutzen des Sprachmelders immer das Netzgerät aus der Netzsteckdose bzw. entfernen Sie die Batterien aus den Geräten.

7. Platzierung

Achten Sie auf folgende Punkte:

- Montieren Sie den Sprachmelder nur im Innenbereich.
- Wenn viele Sprachmeldungen für die gewünschte Montagestelle zu erwarten sind, dann schließen Sie den entsprechenden Sprachmelder über ein geeignetes Netzgerät an, um einen ständigen Batteriewechsel zu verhindern.
- Alle Sprachmelder SMO1 SMO4 mit und ohne Funksender müssen an der Decke - möglichst über dem Risikobereich - montiert werden. Bei SMO4 und SMO4F testen Sie vor der Montage an der gewünschten Stelle, ob der Bewegungsmelder wie erwartet auslöst.
- Die Sprachmelder SMO5 und SMO5F können sowohl an der Decke als auch an der Wand platziert werden. Sie sollten so montiert werden, dass das Blitzlicht möglichst gut sichtbar ist.
- Die Sprachmelder SMO6 und SMO7 können sowohl an der Decke als auch an der Wand platziert werden. Testen Sie vor der Montage an der gewünschten Stelle, ob der Bewegungsmelder wie erwartet auslöst (Abb. 1 zeigt ein Beispiel für die Nutzung des SMO7 für Auslösung bei Bewegung von rechts oder von links).

Folgende Stellen sind nicht für einen Sprachmelder mit Rauchsensor geeignet (wählen Sie stattdessen einen Sprachmelder mit Flammensensor):

- In Garagen bzw. Tiefgaragen, in der Nähe von Benzinbetriebenen Gabelstaplern oder beim Schweißen, wo Abgase Fehlmeldungen auslösen könnten.
- In Fahrzeugen
- In der Nähe von Fenstern, die an Verkehrsstrassen liegen
- Im Luftstrom von Ventilatoren (Belüftung, Klimaanlage etc.)
- Nahe einem Luftabzug (z.B. Dunstabzugshaube) oder anderen ähnlichen Lüftungsöffnungen
- Bereiche, in denen die Temperatur unter -10° C fallen oder über +50° C steigen kann

- Feuchträume wie z.B. Duschen, in denen die relative Luftfeuchtigkeit auf über 95 % ansteigen kann
- Direkt oberhalb eines Abflusses oder eines Waschbeckens
- Bereiche, wo Schmutz und Staub den Sensor verstopfen können
- In explosionsgefährdeten Räumen
- In der Nähe von offenen Kaminen, Öfen, Herden oder anderen Verbrennungsstellen (mind. 4 m Abstand halten)

Folgende Stellen sind nicht für einen Sprachmelder mit Flammensensor geeignet:

- In der Nähe von extrem heller Lichtquelle oder in der Nähe von Halogenmetalllampen

Abb. 1
Typische Anwendung des Bewegungssensor-Sprachansagesystems



Abb. 2
Beispiel für eine typische Platzierung mit Rauch- und Flammen-Melder im Toilettenbereich und Sprachmelder mit Blitzlicht außen im Gang.

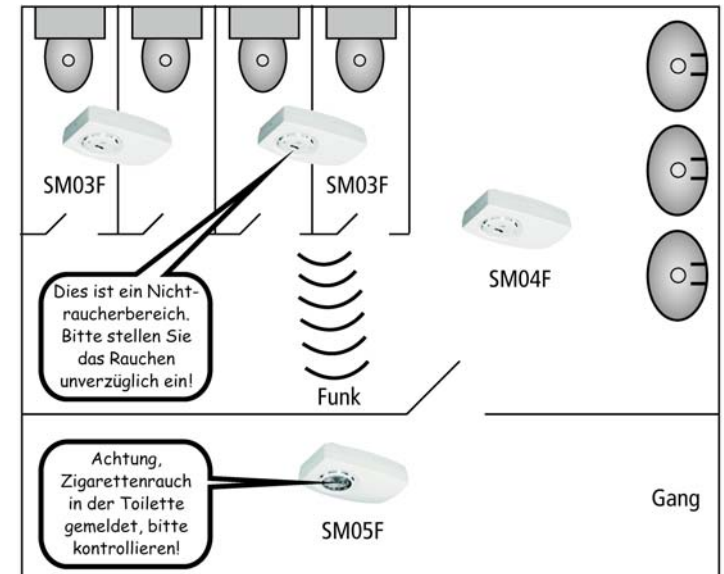

8. Montage

Montage ohne Schutzkorb

- Öffnen Sie den Sprachmelder, indem Sie die zwei Pins des Schlüssels [14] fest in die zwei Mulden der Öffnungsmöglichkeit [2] drücken.
- Heben Sie den Gehäusedeckel ab.
- Befestigen Sie den Sprachmelder mit geeigneten Schrauben und ggf. Dübeln durch die Montagelöcher an der gewünschten Stelle: Für die Deckenmontage verwenden Sie die vier Befestigungslöcher [3] und [8], für die Wandmontage die drei Befestigungslöcher [1 - auf Schraube aufhängen] und [8].

Montage mit Schutzkorb SMSK1

- Befestigen Sie die Montageplatte [30] mit geeigneten Schrauben und ggf. Dübeln durch die Montagelöcher C [33] an der gewünschten Stelle.
- Öffnen Sie den Sprachmelder, indem Sie die zwei Pins des Schlüssels [14] fest in die zwei Mulden der Öffnungsmöglichkeit [2] drücken.
- Heben Sie den Gehäusedeckel ab.
- Heben Sie das Schutzgitter [29] hoch und befestigen Sie den Sprachmelder mit den vier mitgelieferten Schrauben auf der Montageplatte (zwei lange Schrauben für Löcher B [32], zwei kurze Schrauben für Löcher D [35]).

9. Optionale Anschlüsse über Kabel

Werkseinstellung: Klemmleiste A [10]

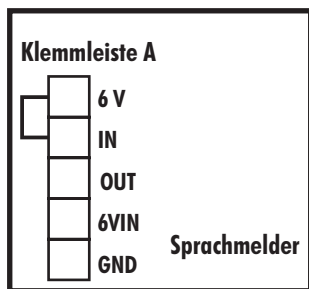

- Entfernen Sie die Drahtbrücke 6 V - IN NUR, wenn an IN ein weiterer Melder/weitere Melder angeschlossen wird/werden.

Hinweis:

IN muss immer mit 6 V oder mit der OUT-Klemme eines anderen Melders verbunden sein, ansonsten wird ein Fehler gemeldet.

Mehrere Sprachmelder miteinander verbinden

Klemmleiste A [10]

An jeglichem Sprachmelder als Empfänger (Klemme IN) können jegliche Sprachmelder mit Sensor als Sender (Klemme OUT) angeschlossen werden.

Löst ein Sender-Sprachmelder aus, löst zusätzlich der Empfänger-Sprachmelder mit aus.

- Verbinden Sie die Sprachmelder entsprechend folgenden Diagrammen:

Anschlussbeispiel mit 3 Sprachmeldern bei Batteriebetrieb

(über Klemme OUT durchgeschliffen: Löst X aus, wird Z mit ausgelöst, löst Y aus wird Z mit ausgelöst)

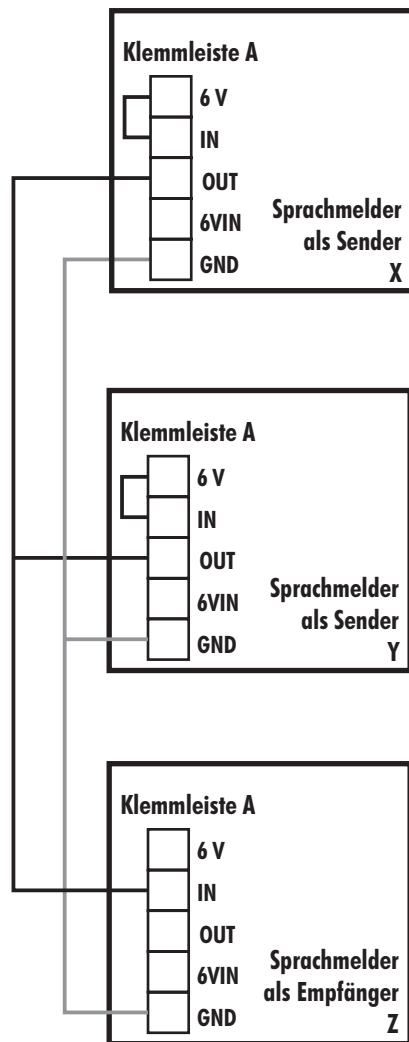

Anschlussbeispiel mit 3 Sprachmeldern bei Betrieb mit Netzgerät (jeweils von Klemme OUT zu Klemme IN: Löst X aus, wird Z mit ausgelöst, löst Y aus wird Z mit ausgelöst)

Es ist ausreichend, den Empfänger-Sprachmelder an ein geeignetes 6 V DC Netzgerät anzuschließen. Die an diesen angeschlossenen Sender-Sprachmelder werden von diesem mit Strom versorgt (max. 10 Stück).

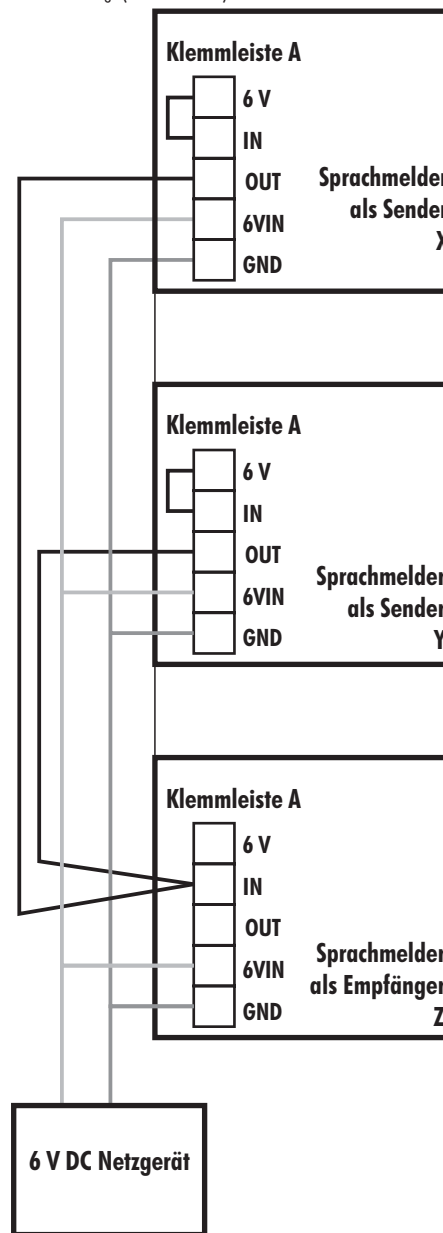

Eingang für externen Kontakt - Klemmleiste B [13]

An alle Sprachmelder SMO1 bis SMO5 mit und ohne Funkmodul kann jeweils ein externer Kontakt angeschlossen werden, der bei Schaltung den Sprachmelder auslöst.

- Schließen Sie einen externen Schließerkontakt (NO, z.B. eine Taste oder ein Türkontakt) wie folgt an den Schließer-Eingangsklemmen TRIN und GND an:

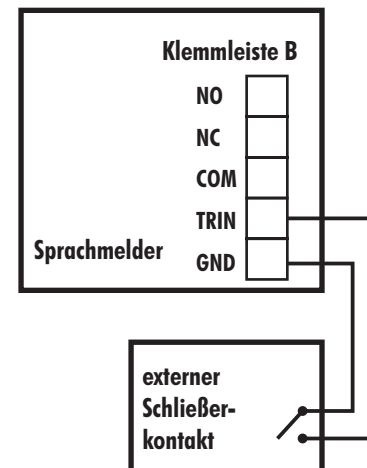

Potentialfreier Ausgang - Klemmleiste B [13]

Bei Aktivierung des Melders wird ein internes Relais aktiv, mit dem externe Anwendungen gesteuert werden können.

Dieser Ausgang ist nicht relevant für die Sprachmelder SMO6 und SMO7.

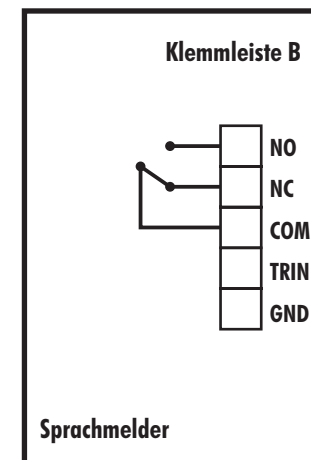

10. Inbetriebnahme

Sprachmelder

- Versorgen Sie den Sprachmelder mit Strom:



Achtung:

Versorgen Sie den Sprachmelder mit Strom entweder durch ein Netzgerät oder mit geeigneten Batterien.

über Netzgerät

- Schließen Sie die zwei Adern eines geeigneten 6 V DC Netzgerätes an die Klemmen 6 V IN (+) und GND (-) der Klemmleiste A [10] an.

mit Batterien

- Legen Sie 4 geeignete AA 1,5 V Batterien polrichtig in die Batterieklemmen [5] ein.
- Schließen Sie das Gehäuse, indem Sie zuerst die zwei Laschen des Gehäusedeckels in die zwei Löcher des Gehäuses schieben und den Gehäusedeckel dann zuklappen, bis er einrastet.
- Befestigen Sie ggf. das Schutzgitter [29] auf der Montageplatte [30] mit der mitgelieferten Inbusschraube und den mitgelieferten Unterlegscheiben.
Hinweis: Bei Verwendung mehrerer Funk-Sprachmelder müssen Sie vor der Inbetriebnahme zuerst die Anmeldung vornehmen (s. nächstes Kapitel).

Die LED blinkt 1 x blau, danach ertönt die Ansage "Das Gerät ist konfiguriert als Rauchmelder / als Rauchmelder, Flammenmelder / als als Rauchmelder, Flammenmelder, Bewegungsmelder / als Bewegungsmelder / als Doppel-Bewegungsmelder / als Sprachmelder mit Blitzlicht" (je nach Modell).

Danach blinkt bei Geräten mit Rauchsensor die LED blau für ca. 1 Minute.

- Warten Sie mit der weiteren Bedienung, bis diese 1 Minute vorbei ist.

Der Sprachmelder ist nun betriebsbereit.

Fernbedienung

- Legen Sie die mitgelieferte Batterie polrichtig in das Batteriefach [24] der Fernbedienung ein.

Die Fernbedienung ist nun betriebsbereit.

Sprachmelder an- und ausschalten

- Drücken Sie ein Mal die Power-Taste [17] an der Fernbedienung, um das Gerät an- oder auszuschalten. Die Ansage "An" bzw. "Aus" ist zu hören.

11. Funk-Sprachmelder an- bzw. abmelden

Anmelden

- Drücken Sie bei eingeschalteten Geräten ein Mal die blaue Menü-Taste [16]. Die jeweiligen Einstellungen der Sprachmelder werden angesagt.
- Drücken Sie am SM05F die Taste LEARN [11]. Es ertönt "Taste SEND zum Anmelden drücken".
- Drücken Sie am entsprechenden Sprachmelder mit Funksender die Taste SEND [12]. Es ertönt "Gerät angemeldet". Melden Sie durch Drücken der Taste SEND alle gewünschten Geräte an.
- Drücken Sie zum Beenden des Vorgangs erneut die blaue Menü-Taste. Es ertönt "Gerät konfiguriert".

Abmelden

- Drücken Sie bei eingeschalteten Geräten ein Mal die blaue Menü-Taste [16]. Die jeweiligen Einstellungen der Sprachmelder werden angesagt.
- Drücken Sie am SM05F gleichzeitig die Tasten LEARN [11] und SEND [12]. Es ertönt "Taste SEND zum Abmelden drücken".
- Drücken Sie am Sprachmelder, der gelöscht werden soll, die Taste SEND [12]. Es ertönt "Gerät abgemeldet". Melden Sie durch Drücken der Taste SEND alle gewünschten Geräte ab.
- Drücken Sie zum Beenden des Vorgangs erneut die blaue Menü-Taste. Es ertönt "Gerät konfiguriert".

12. Einstellungen

Grundeinstellungen

- Drücken Sie bei eingeschaltetem Gerät ein Mal die blaue Menü-Taste [16]. Die zuletzt abgespeicherten Einstellungen für die folgenden Punkte werden angesagt:
Sensitivität für Rauch bzw./und Flammen / Empfindlichkeitsreduzierung / Anzahl der Ansagen
- Durch Drücken der jeweiligen Tasten ▲ und ▼ können Sie verschiedene Einstellungen für die entsprechenden Tastenpaare vornehmen:

Lautstärke - VOLUME [26]

Hier wählen Sie die Lautstärke für das Gerät aus. Bitte beachten Sie dabei bei Batteriebetrieb, dass bei größerer Lautstärke bei Ansage wesentlich mehr Strom verbraucht wird als bei geringerer Lautstärke

wählbar: niedrig / mittel - niedrig / mittel / mittel - hoch / hoch

Menü -und Ansagensprache - LANGUAGE [19]

Hier wählen Sie die Sprache für das Menü und die Ansagen aus.
wählbar: Deutsch / Spanisch / Amerikanisches Englisch / Italienisch / Britisches Englisch / Französisch

Ansage bei Auslösung - MESSAGE [18]

Hier können Sie eine der im Ordner "Cigaret" gespeicherten Ansagen auswählen.

Flammensensitivität einstellen - FLAME [21]

Diese Einstellung ist nur relevant für Sprachmelder mit Flammensensor.

Hier können Sie die Sensitivität für die Erkennung von Flammen einstellen.

wählbar: Aus / niedrig / mittel-niedrig / mittel / mittel-hoch / hoch

Rauchsensitivität einstellen - SMOKE [20]

Diese Einstellung ist nur relevant für Sprachmelder mit Rauchsensor.

Hier können Sie die Sensitivität für die Erkennung von Rauch einstellen.

wählbar: Aus / niedrig / mittel-niedrig / mittel / mittel-hoch / hoch

Empfindlichkeitsreduzierung einstellen - TRANSIENT [27]

Diese Einstellung ist nur relevant für Sprachmelder mit Rauchsensor.

Hier können Sie die Empfindlichkeit gegenüber Lactose-Intoleranzen an- bzw. ausstellen. Ist die Empfindlichkeitsreduzierung angestellt, können Fehlalarme durch Lactose-Intoleranzen vermieden werden, wenn sich z.B. eine Person mit Lactose-Intoleranz im Erkennungsbereich des Rauchsensors aufhält.

wählbar: Aus / An

Anzahl der Ansagen

Hier können Sie die Anzahl der Ansagen pro Auslösung einstellen.

- Drücken Sie zuerst eine der Tasten MODE [22]. Es ertönt "Anzahl der Ansagen".

- Stellen Sie nun die Anzahl durch Drücken der Tasten TIME DELAY [23] ein.

wählbar: 1 / 2 / 3 / Aus

- Drücken Sie zum Bestätigen der Einstellungen ein Mal die blaue Menü-Taste [16]. Es ertönt "Gerät konfiguriert".

Zusätzliche Einstellungen für die Bewegungsmelderfunktion des SM04 / SM04F / SM06

- Drücken Sie bei eingeschaltetem Gerät ein Mal die gelbe Menü-Taste [25]. Die zuletzt abgespeicherten Einstellungen für die folgenden Punkte werden angesagt:
Verzögerte Ansage oder Ansagenpause / Aufeinanderfolgende Ansagen / Zeitbegrenzte Ansage / Anzahl der Ansagen

- Durch Drücken der jeweiligen Tasten ▲ und ▼ können Sie verschiedene Einstellung für die folgenden drei Tastenpaare vornehmen:

Lautstärke - VOLUME [26]

Hier wählen Sie die Lautstärke für das Gerät aus. Bitte beachten Sie dabei bei Batteriebetrieb, dass bei größerer Lautstärke bei Ansage wesentlich mehr Strom verbraucht wird als bei geringerer Lautstärke.

wählbar: niedrig / mittel bis niedrig / mittel / mittel bis hoch / hoch

Menü -und Ansagensprache - LANGUAGE [19]

Hier wählen Sie die Sprache für das Menü und die Ansagen aus.
wählbar: Deutsch / Spanisch / Amerikanisches Englisch / Italienisch / Britisches Englisch / Französisch

Ansage bei Auslösung - MESSAGE [18]

Hier können Sie eine der gespeicherten Ansagen auswählen, die bei Auslösung des Bewegungsmelders zu hören ist.

- Durch Drücken der Tasten MODE [22] können Sie weitere Einstellungen anwählen und mit den Tasten TIME DELAY [23] die gewünschte Einstellung auswählen:

Hinweis:

Sie können entweder eine Ansagenpause oder eine Verzögerte Ansage einstellen, nicht beides gleichzeitig.

Ansagenpause

Nach Auslösung des Bewegungsmelders ertönt die Ansage sofort, danach ist erst nach einer wählbaren Dauer (Ansagenpause) wieder eine Ansage nach einer Auslösung zu hören.

wählbar: 30 Sek. / 60 Sek. / 90 Sek. / 3 Min. / 5 Min. / 10 Min. / 20 Min. / 30 Min. / 40 Min. / 50 Min. / 60 Min. / Aus

Verzögerte Ansage

Nach Auslösung des Bewegungsmelders ertönt die Ansage erst nach einer wählbaren Verzögerungsdauer.

wählbar: 30 Sek. / 60 Sek. / 90 Sek. / 3 Min. / 5 Min. / 10 Min. / 20 Min. / 30 Min. / 40 Min. / 50 Min. / 60 Min. / Aus

Aufeinanderfolgende Ansagen

Ist dieser Modus eingestellt, ertönt nach der 1. Auslösung des Bewegungsmelders die 1. Ansage des Ordners "SPod". Nach der 2. Auslösung ertönt die 2. Ansage usw. Nach der letzten Ansage des Ordners ertönt wieder die erste (Ringmodus).

wählbar: An / Aus

Zeitbegrenzte Ansage

Wird dieser Modus eingestellt, ertönt nach Auslösung des Bewegungsmelders für die wählbare Zeit sofort die Ansage des Ordners "Cleaner". Ist die gewählte Zeit abgelaufen, ertönt wieder die Ansage/die Ansagen des Ordners "SPod".

wählbar: 10 Min. / 20 Min. / 30 Min. / 40 Min. / 50 Min. / 60 Min / Aus

Anzahl der Ansagen

Hier können Sie die Anzahl der Ansagen pro Auslösung einstellen. Die Auswahl "Aus" ist z.B. für den Fall geeignet, dass ein Sprachmelder in einer Toilette Rauch erkennen, jedoch keine Ansage auslösen soll; Dieser löst dafür einen weiteren Sprachmelder außerhalb des Toilettenbereiches aus, welcher dann über die Rauchererkennung im Toilettenbereich informiert oder er löst ein anderes Gerät aus.

wählbar: 1 / 2 / 3 / Aus

- Drücken Sie zum Bestätigen der Einstellungen ein Mal die gelbe Menü-Taste [25]. Es ertönt "Gerät konfiguriert".

13. Sprachansagen auf SD-Karte

- Trennen Sie den Sprachmelder ggf. von der Stromversorgung.
- Öffnen Sie den Sprachmelder, indem Sie die zwei Pins des Schlüssels [14] fest in die zwei Mulden der Öffnungsmöglichkeit drücken.
- Heben Sie den Gehäusedeckel ab.
- Entfernen Sie ggf. die 2 Batterien vor der SD-Karte [6].
- Entnehmen Sie die SD-Karte, indem Sie sie mit einem Klicken in den Kartenschlitz drücken.
- Kopieren Sie auf die SD-Karte Ihre bereits aufgenommenen Ansagen im wav-Format (16 bit, Mono, 16 kHz - zur Umformatierung von Audio-Datei können Sie z.B. das kostenlose Programm "Audacity" verwenden).
 - Die Ansagen bei Auslösung durch Rauch- bzw. Flammen werden dem Ordner "Cigaret" entnommen.
 - Die Ansagen bei Auslösung durch Bewegung bzw. durch einen externen Kontakt werden dem Ordner "SPod" entnommen.
 - Die Ansage bei Auslösung durch Bewegung bzw. durch einen externen Kontakt während der Zeitberentzten Ansage wird dem Ordner "Cleaner" entnommen (In diesem Ordner darf nur eine Audio-Datei abgespeichert werden).

Hinweis:

Nehmen Sie die Ansagen nicht direkt auf der mitgelieferten SD-Karte auf, da dabei die SD-Karte formatiert wird, also alle zur Menüführung notwendigen Ansagen gelöscht wären und der Sprachmelder nicht mehr wie gewohnt funktionieren würde.

Falls dennoch die Dateien auf der mitgelieferten SD-Karte gelöscht sein sollten, können Sie diese aus dem Download-Bereich unter www.indexa.de kopieren.

- Um bestimmte Ansagen zu löschen, löschen Sie einfach die entsprechenden Dateien.
- Schieben Sie die SD-Karte wieder in den Kartenschlitz, bis sie einrastet.
- Legen Sie ggf. die zwei Batterien wieder in die Batterieklemmen[5].
- Schließen Sie das Gehäuse wieder.
- Verbinden Sie das Gerät ggf. wieder mit der Stromversorgung.

14. Funkreichweite für Funk-Sprachmelder

Die Reichweite der Funk-Übertragung ist abhängig von verschiedenen Faktoren.

Im Idealfall sind in Gebäuden bis zu 20 m erreichbar. Eine Garantie für diese Reichweite ist jedoch nicht möglich, da die örtlichen Gegebenheiten am Aufstellungsort diese negativ beeinflussen können. Eine Verschlechterung der Reichweite ist z.B. zu erwarten durch folgende Einflüsse:

- Wände und Decken, insbesondere solche aus Stahlbeton oder Metall
- Beschichtete Fenster (z.B. Energiespar-Fenster), Heizkörper, Spiegel, Metallflächen
- Elektrische Leitungen und elektrische Geräte (z.B. Elektromotor, Mikrowellenherd)
- Geräte auf der gleichen oder benachbarten Funk-Frequenz (z.B. ein WLAN-System)

15. Batteriewechsel

Sprachmelder

Die typische Lebensdauer eines Satzes alkalischer Batterien im Sprachmelder beträgt ca. 6 Monate, wenn der Sprachmelder nicht ausgelöst wird.

Durch Auslösung des Sprachmelders verkürzt sich die Lebensdauer der Batterien entsprechend je nach Anzahl der Auslösungen. Außerdem verbraucht die Einstellung der Lautstärke "hoch" wesentlich mehr Batterieenergie als die Einstellung "niedrig".

Werden im Sprachmelder die Batterien schwächer, wird die Einstellung der Lautstärke automatisch auf "niedrig" gesetzt. Werden die Batterien noch schwächer, ertönt für ca. 2-3 Wochen ca. alle 15 Minuten "Batterien schwach". Während dieser Zeit ist der Sprachmelder weiter voll funktionsfähig, nach dieser Zeit schaltet sich der Sprachmelder automatisch aus.

Ersetzen Sie bei Ertönen der Ansage so schnell wie möglich die Batterien komplett als Set, um die Funktion zu gewährleisten:

- Schalten Sie ggf. den Sprachmelder aus.
- Öffnen Sie das Gehäuse.
- Ersetzen Sie alle Batterien durch geeignete neue.

Fernbedienung

Funktioniert die Fernbedienung nicht mehr einwandfrei, ist die Batterie schwach und muss sofort ersetzt werden.

- Ersetzen Sie die Batterie durch eine geeignete neue.

16. Optionales Zubehör

- ZR15 Zusatz-Zigarettenrauchmelder, Art. Nr. 12203

17. Wartung + Reinigung

- Das Gerät ist wartungsfrei.
- Überprüfen Sie regelmäßig die technische Sicherheit und Funktion.
- Verwenden Sie ein trockenes Tuch zur Reinigung der Oberflächen. Bei stärkerer Verschmutzung reinigen Sie die Oberflächen mit einem weichen, fusselfreien, nebelfeuchten Tuch ohne Reinigungs-Zusätze.

18. Entsorgung

 Sie dürfen Verpackungsmaterial oder Geräte nicht im Hausmüll entsorgen, führen Sie sie der Wiederverwertung zu. Den zuständigen Recyclinghof bzw. die nächste Sammelstelle erfragen Sie bei Ihrer Gemeinde.

19. Konformitätserklärung für Funk-Sprachmelder

Hiermit erklären wir, INDEXA GmbH, Paul-Böhringer-Str. 3, D - 74229 Oedheim, dass sich die Produkte SMO1F / SMO2F / SMO3F / SMO4F / SMO5F in Übereinstimmung mit den grundlegenden Anforderungen und den anderen relevanten Vorschriften der Richtlinie 1995/5/EG befinden. Die Konformitätserklärung zu diesen Produkten finden Sie unter www.indexa.de.

20. Garantie

Auf dieses Gerät leistet der Hersteller zusätzlich zu den gesetzlichen Gewährleistungsansprüchen gegenüber dem Verkäufer, gemäß nachstehenden Bedingungen, 2 JAHRE GARANTIE ab Kaufdatum (Nachweis durch Kaufbeleg). Diese Garantiefrist gilt nur gegenüber dem Erstkäufer und ist nicht übertragbar. Diese Garantie gilt nur für den Gebrauch unter normalen Wohnbedingungen in privaten Haushalten. Ihre gesetzlichen Rechte werden durch diese Garantie nicht eingeschränkt. Die Garantie gilt nur für Material- und Herstellungsfehler und ist auf Tausch oder Reparatur fehlerhafter Geräte beschränkt. Die Garantieleistung beschränkt sich in jedem Fall auf den handelsüblichen Preis des Gerätes. Die Garantie gilt nicht für Verschleißteile, Batterien oder Akkus. Diese Garantie gilt nur, wenn die Bedienungs- und Pflegeanleitungen befolgt wurden. Schäden, die auf Missbrauch, unsachgemäße Handhabung, äußere Einwirkungen, Staub, Schmutz, Wasser oder allgemein auf anomale Umweltbedingungen zurückzuführen sind sowie Schäden, die durch Überspannung, Akkus, Batterien oder eine nicht geeignete Spannungsversorgung verursacht wurden, sind von der Garantie ausgeschlossen. Die Garantie erlischt, wenn Reparaturen oder Eingriffe von Personen vorgenommen werden, die hierzu nicht ermächtigt sind, oder wenn dieses Gerät mit Ergänzungs- oder Zubehörteilen versehen wird oder solche verwendet werden, die nicht auf dieses Gerät

abgestimmt sind. Innerhalb der Garantiezeit informieren Sie sich bei der zuständigen Vertriebsfirma über Rücksendemodalitäten. Rücksendungen müssen gut verpackt und frei Haus erfolgen. Nicht autorisierte oder nicht frei gemachte Sendungen werden nicht angenommen. Reparaturen können nur bearbeitet werden, wenn eine ausführliche Fehlerbeschreibung beiliegt. Senden Sie überdies nur komplette Systeme zurück. Nach Ablauf der Garantiezeit sind Reparaturen kostenpflichtig und nicht immer möglich. Garantieleistungen bewirken weder eine Verlängerung der Garantiefrist, noch setzen sie eine neue Garantiefrist in Gang. Die Garantiefrist für eingebaute Ersatzteile endet mit der Garantiefrist für das Gesamtgerät. Soweit eine Haftung nicht zwingend gesetzlich vorgeschrieben ist, sind weitergehende Ansprüche, insbesondere in Hinsicht auf entstandene Personen- oder Sachschäden durch die Benutzung oder durch keine oder durch fehlerhafte Funktion des Gerätes ausgeschlossen.

